



MINICAM24

РУКОВОДСТВО ПОЛЬЗОВАТЕЛЯ

Беспроводная гитарная система (приемник/передатчик) WS-1 Black



СОДЕРЖАНИЕ

1. Условия пользования	3
2. Характеристики	3
3. Управление.....	3
4. Использование	4
1. Часто задаваемые вопросы	5
2. Гарантийное обслуживание неисправного товара	5
Товар надлежащего качества	7
Товар ненадлежащего качества	8

1. Условия пользования

1. Не используйте устройство в условиях повышенной влаги, высокой температуры и грозы;
2. Не производите ремонт устройства самостоятельно;
3. Выключите питание, когда устройство не используется;
4. Со временем аккумулятор изнашивается и время работы устройства сокращается;
5. Выключайте устройство для быстрой зарядки;
6. В случае повреждения устройства необходимо отключить питание.

2. Характеристики

Параметр	Описание
Скорость передачи	Цифровая передача 48K/24bit без потерь.
Частота	2.4GHz ISM
Расстояние передачи	15-30 метров
Задержка	10 миллисекунд
THD	-98dB
Динамический диапазон	> 105dB
Частотный отклик	20-20 Гц; +1дБ/-3дБ

3. Управление

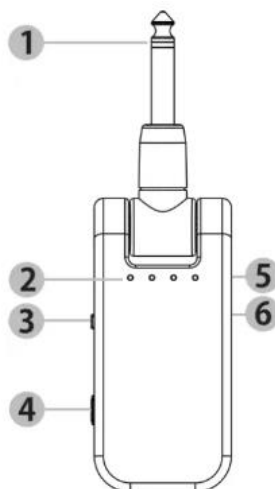

1. **Разъем:** подключите разъем к гитаре или другим музыкальным инструментам. Разъем приемника подключите к динамику.
2. **Индикатор канала:** свет указывает на рабочий канал.
3. **Кнопка переключения каналов:** нажмите, чтобы переключить канал. Передатчик и приемник должны быть на одном канале.
4. **Power:** включать/выключать устройство.
5. **Индикатор заряда:** индикатор горит при зарядке и гаснет при полной зарядке.

6. **Зарядка:** USB-интерфейс TYPE-C. Кабель для передачи данных может одновременно заряжать передатчик и приемник.

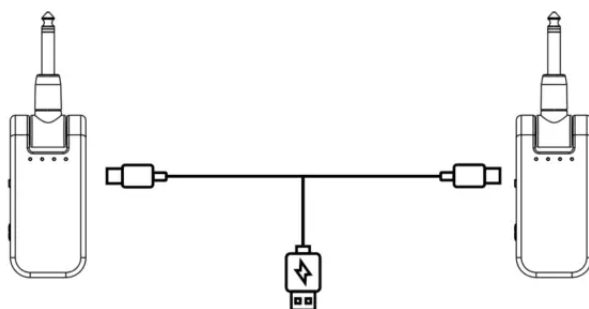

4. Использование

1. Подключите передатчик к гитаре, а приемник к динамику, включите устройства и выберите канал 1;

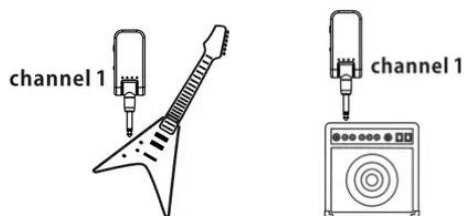

2. Сыграйте на гитаре, вы услышите звук из динамика;
3. Наше устройство поддерживает четыре разные группы устройств, используемых одновременно, выберите другой канал для переключения устройства;

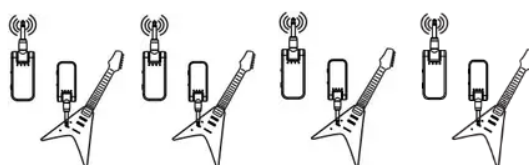

канал-1 канал-2 канал-3 канал-4

4. Передатчик может транслировать сигнал более чем на один приемник.

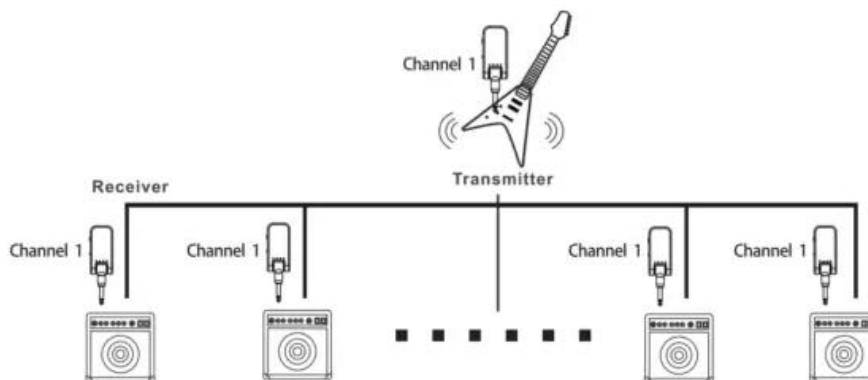

5. Часто задаваемые вопросы

1. Устройство не включается?

Возможно, аккумулятор перешел в защищенный режим из-за того, что он не используется в течение длительного времени. Пожалуйста, зарядите его, чтобы активировать аккумулятор. Для активации его необходимо зарядить в течение 10 минут.

2. При использовании устройства слышен странный шум?

Вероятно, это связано с тем, что сигналу мешает другое беспроводное устройство или препятствия. Пожалуйста, исключите эти факторы и убедитесь, что расстояние передачи не превышает 30 метров. Если шум не пропал, переключитесь на другой канал.

3. В устройстве нет звука?

Убедитесь, что передатчик и приемник подключены к одному каналу. Если они не работают, переключитесь на другой канал.

6. Гарантийное обслуживание неисправного товара

Если в купленном Вами товаре в течение установленного гарантийного срока обнаружены недостатки, Вы по своему выбору вправе:

- потребовать замены на товар этой же марки (этой же модели и (или) артикула)
- потребовать замены на такой же товар другой марки (модели, артикула) с соответствующим перерасчетом покупной цены;
- потребовать соразмерного уменьшения покупной цены;
- потребовать незамедлительного безвозмездного устранения недостатков товара или возмещения расходов на их исправление потребителем или третьим лицом;
- отказаться от исполнения договора купли-продажи и потребовать возврата уплаченной за товар суммы. В этом случае Вы обязаны вернуть товар с недостатками продавцу за его счет.

В отношении **технически сложного товара** Вы в случае обнаружения в нем недостатков по своему выбору вправе:

- отказаться от исполнения договора купли-продажи и потребовать возврата уплаченной за такой товар суммы;
- предъявить требование о его замене на товар этой же марки (модели, артикула) или на такой же товар другой марки (модели, артикула) с соответствующим перерасчетом покупной цены.

Срок предъявления вышеназванных требований составляет 15 дней со дня передачи Вам такого товара.

По истечении указанного 15-дневного срока данные требования подлежат удовлетворению в одном из следующих случаев:

- обнаружение существенного недостатка товара (существенный недостаток товара: неустранимый недостаток или недостаток, который не может быть устранен без несоразмерных расходов или затрат времени, или выявляется неоднократно, или проявляется вновь после его устранения);
- нарушение установленных законом РФ «О защите прав потребителей» сроков устранения недостатков товара;
- невозможность использования товара в течение каждого года гарантийного срока в совокупности более чем тридцать дней вследствие неоднократного устранения его различных недостатков.

В случае если Вы приобрели уцененный или бывший в употреблении товар ненадлежащего качества, и были заранее предупреждены о недостатках, из-за которых произошла уценка, в письменной форме, то претензии по таким недостаткам не принимаются.

Важно! Необходимо использовать услуги квалифицированных специалистов по подключению, наладке и пуску в эксплуатацию технически сложных товаров, которые по техническим требованиям не могут быть пущены в эксплуатацию без участия соответствующих специалистов.

Условия проведения гарантийного обслуживания

- Фактическое наличие неисправного товара в момент обращения в сервисный центр;
- Гарантийное обслуживание товаров, гарантию на которые дает производитель, осуществляется в специализированных сервисных центрах;
- Гарантийное обслуживание неисправных товаров, купленных в интернет-магазинах ООО Максмол-групп, возможно в нашем сервисном центре по телефону 8-800-200-85-66
- Срок гарантийного обслуживания не превышает 45 дней;
- Гарантийное обслуживание осуществляется в течение всего гарантийного срока, установленного на товар;
- При проведении ремонта срок гарантии продлевается на период нахождения товара в ремонте.

Право на гарантийный ремонт не распространяется на случаи

- неисправность устройства вызвана нарушением правил его эксплуатации, транспортировки и хранения.
- на устройстве отсутствует, нарушен или не читается оригинальный серийный номер;
- на устройстве отсутствуют или нарушены заводские или гарантийные пломбы и наклейки;
- ремонт, техническое обслуживание или модернизация устройства производились лицами, не уполномоченными на то компанией-производителем;
- дефекты устройства вызваны использованием устройства с программным обеспечением, не входящим в комплект поставки устройства, или не одобренным для совместного использования производителем устройства;
- дефекты устройства вызваны эксплуатацией устройства в составе комплекта неисправного оборудования;
- обнаруживается попадание внутрь устройства посторонних предметов, веществ, жидкостей, насекомых и т.д.;
- неисправность устройства вызвана прямым или косвенным действием механических сил, химического, термического воздействия, излучения, агрессивных или нейтральных жидкостей, газов или иных токсичных или биологических сред, а так же любых иных факторов искусственного или естественного происхождения, кроме тех случаев, когда такое воздействие прямо допускается «Руководством пользователя»;
- неисправность устройства вызвана действием сторонних обстоятельств (стихийных бедствий, скачков напряжения электропитания и т.д.);
- неисправность устройства вызвана несоответствием Государственным Стандартам параметров питающих, телекоммуникационных и кабельных сетей;
- иные случаи, предусмотренные производителями.

Гарантийные обязательства не распространяются на расходные элементы и материалы (элементы питания, картриджи, кабели подключения и т.п.).

Товар надлежащего качества

Вы вправе обменять товар надлежащего качества на аналогичный товар в течение 14 дней, не считая дня покупки.

Обращаем Ваше внимание, что основная часть нашего ассортимента – **технически сложные товары** бытового назначения (электроника, фотоаппаратура, бытовая техника и т.п.).

Указанные товары, согласно [Постановлению Правительства РФ от 31.12.2020 № 2463](#) , обмену как товары надлежащего качества не подлежат. Возврат таких товаров не предусмотрен [Законом РФ от 07.02.1992 № 2300-1](#).

Товар ненадлежащего качества

Если в приобретенном Вами товаре выявлен недостаток вы вправе по своему выбору заявить одно из требований, указанных в [ст.18 Закона РФ от 07.02.1992 № 2300-1 \(ред. от 11.06.2021\) О защите прав потребителей](#) . Для этого можете обратиться в сервисный центр Максмолл по телефону 8-800-200-85-66

Тем не менее, если указанный товар относится к технически сложным, утв. [Постановлением от 10 ноября 2011 г. № 924](#) , то указанные в ст.18 требования могут быть заявлены только в течение 15 календарных дней с даты покупки.

По истечении 15 дней предъявление указанных требований возможно в случаях если:

- обнаружен существенный недостаток;
- нарушены сроки устранения недостатков;
- товар не может использоваться в совокупности более тридцати дней в течение каждого года гарантийного срока в связи с необходимостью неоднократного устранения производственных недостатков.

Если у вас остались какие-либо вопросы по использованию или гарантийному обслуживанию товара, свяжитесь с нашим отделом технической поддержки в чате WhatsApp. Для этого запустите приложение WhatsApp. Нажмите на значок камеры в правом верхнем углу и отсканируйте QR-код приведенный ниже камерой вашего смартфона.

Сервисный Центр
Контакт WhatsApp



Приятного использования!

Сайт: minicam24.ru

E-mail: info@minicam24.ru

Товар в наличии в 120 городах России и Казахстана

Телефон бесплатной горячей линии: **8(800)200-85-66**